

# NC2Check

*g code simulation*

NC2Check biedt een complete weergave van de gehele werktuigmachine en simuleert NC-programma's op basis van de eigenlijke NC-code nadat de post-processor is uitgevoerd.

Complete NC-code simulatie met alle machinedetails. Detecteert botsingen, bewegingsbeperkingen, schade aan het werkstuk en de CNC machine vóór de eigenlijke bewerking.

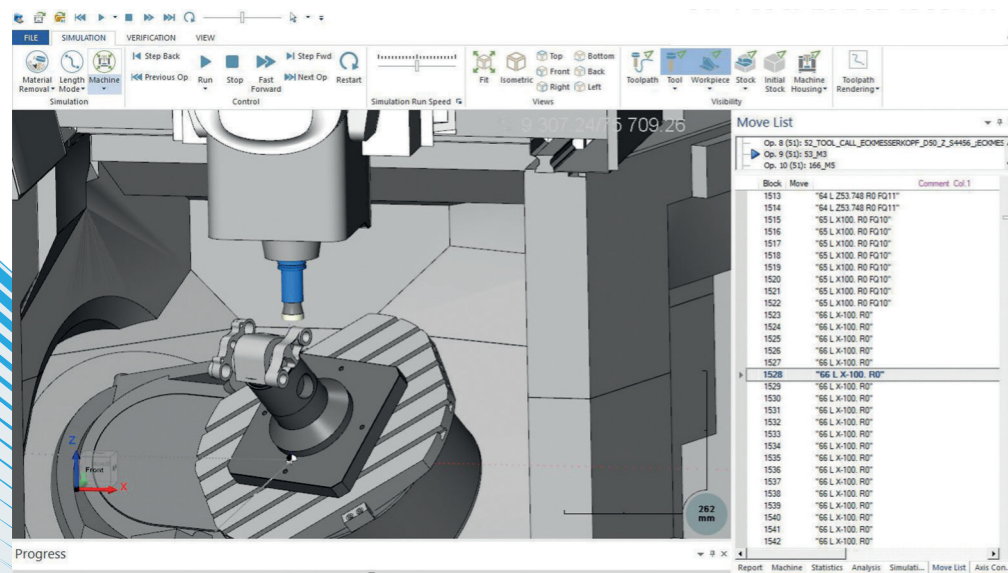

# NC2Check

*g code simulation*

Software voor  
NC-codesimulatie

Kosten verlagen

Bespaar tijd

Optimaliseer de  
werkvoorbereiding

Voorkom machinestilstand



CAMWERK GmbH  
info@nc2check.com  
www.nc2check.com



Eenvoudige  
en intuïtieve  
bediening



Automatische  
overdracht van  
alle gegevens



Volledige simula-  
tie van alle bewe-  
gingen





# Veilige en efficiënte productie

## ECONOMISCHE VOORDELEN

- ⊕ Geavanceerde haalbaarheidscontrole met virtuele mapping
- ⊕ Overweging van klemsituaties
- ⊕ Voldoen aan leveringstermijnen
- ⊕ Minimaliseer afsnijdingen, herbewerking en foutieve onderdelen
- ⊕ Tijd- en kostenbesparingen



- ⊕ Geavanceerde bepaling van de optimale werkstukpositie
- ⊕ Machine-uitvaltijd vermijden
- ⊕ Vermindering van opstart- en inlooptijden

- ⊕ Exacte verwerkingstijd
- ⊕ Lege gereedschapsbanen vermijden
- ⊕ Het vermijden van correcties aan de machine
- ⊕ Programmeertijd verkorten door visualisatie

- ⊕ Volledige botsing en eindschakelaarcontrole van alle bewerkingsvolgordes
- ⊕ Inclusief alle terugtrek bewegingen tussen bewerkingen, van gereedschapswissel punt tot bewerking

- ⊕ Ideale ondersteuning voor nieuwe werknemers door het snel en gemakkelijk aanleren van nieuwe machines en bedieningselementen.
- ⊕ De bedrijfsuren van de PC zijn veel goedkoper dan de bedrijfsuren van de machine, hetgeen aanzienlijke besparingen oplevert.
- ⊕ Snelste en meest nauwkeurige berekening
- ⊕ Compatibel met Siemens 840D, Heidenhain iTNC530, iTNC640, Mazak Matrix, Fanuc, Hurco, en nog veel meer fabrikanten.

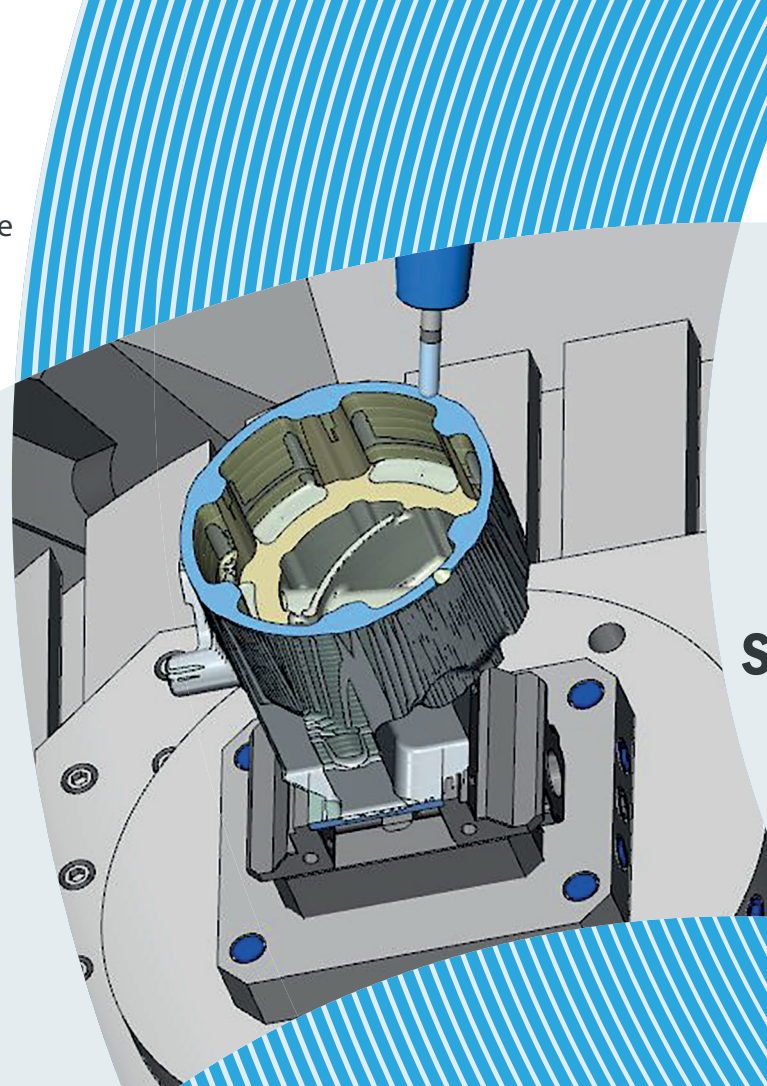

# NC2Check

*g code simulation*

## Software voor de simulatie van de G-code

✂ VOLLEDIG IN KAART BRENGEN VAN DE VOLLEDIGE GEREEDSCHAPSBAAN MET ALLE BEWEGINGEN

↻ HET IMPORTEREN VAN GEREEDSCHAPSgegevens UIT EEN INVENTARIS EN EEN CLOUD

👤 EENVOUDIG EN INTUÏTIEF

[www.nc2check.com](http://www.nc2check.com)

"Detecteer botsingen voordat ze gebeuren!"

